



CEWEZ

# HAVEN EXPERT

*Praktische richtlijnen  
voor de havenarbeider*

**Hebt u een probleem?  
Twijfelt u aan een bepaalde richtlijn?  
Ziet u een onveilige situatie?**

**Spreek erover met uw foreman!**

## Praktisch en dus echt iets om bij de hand te houden!

Deze gids kwam tot stand in samenwerking met de arbeidsgeneesheer en de preventieadviseurs van de verschillende ondernemingen die in de haven van Zeebrugge actief zijn.

Gelieve hier uw persoonlijke gegevens in te vullen (IN HOOFDLETTERS, a.u.b.). Ze helpen ons om in geval van nood snel de juiste medische zorgen te voorzien.

**Naam:**

.....  
.....

**Bloedgroep:**

.....

**Wie contacteren bij ongeval (partner, ouder, kind enz.):**

Naam .....

 .....

**Allergieën:**

.....  
.....

**Huisarts:**

Naam .....

 .....

## VERBODSTEKENS



Verboden te roken



GSM-toestellen verboden



Verboden voor voetgangers



Verboden fotograferen



Vuur, open vlam  
en roken verboden



Gevaar elektrocutie



Verboden toegang  
voor onbevoegden



Verboden voor  
transportvoertuigen

## VERBODSTEKENS



Parkeren verboden



Rijden transpallet verboden



Niet neerzetten of opslaan



Verboden voor personen  
met pacemaker



Alcohol verboden



Draagbare geluidsdragers  
verboden



Drugs verboden



Eten en drinken verboden

## GEBOODSTEKENS



Veiligheidshelm verplicht



Oogbescherming verplicht



Ademhalingsbescherming  
verplicht



Gehoorscherming  
verplicht



Veiligheidshandschoenen  
verplicht



Veiligheidsschoenen  
verplicht



Gelaatsbescherming  
verplicht



Individueel veiligheids-  
harnas verplicht

## GEBOODSTEKENS



Veiligheidskledij verplicht



Verplichte oversteekplaats



Handen wassen verplicht



Af scherming verplicht  
te gebruiken



Signalisatiekledij verplicht



### **GORDELPLICHT**

Het dragen van de gordel  
is verplicht

## GEVAARSYMBOLEN



Explosieve stoffen



Giftige stoffen



Ontvlambare stoffen of  
hoge temperaturen



Bijtende (corrosieve) stoffen



Radioactieve stoffen of  
ioniserende straling



Opgelet gevaar



Hangende last



Elektrische spanning



Transportvoertuigen



Laserstraal



Oxiderende stoffen



Niet-ioniserende straling



Struikelgevaar



Vallen door hoogteverschil



Lage temperatuur



Schadelijke of  
irriterende stoffen

# REDDINGSTEKEN



Richting nooduitgang



Richting nooduitgang



Plaats nooduitgang



Uitgang



Eerste hulp



Brancard



Defibrillator



Verzamelplaats bij evacuatie

# REDDINGSTEKEN



Nooddouches



Oogdouches



Blusapparaat



Blusslang



Ladder



Brandmelder



Hydrant



Bovengrondse hydrant



Blusdeken



1 Explosieven



1.4 Explosieven



2.1 Brandbare gassen



2.2 Niet-brandbare, niet-giftige gassen



2.3 Giftige gassen



3 Brandbare vloeistoffen



4.1 Brandbare vaste stoffen, zelf ontledende stoffen



4.2 Voor zelfontbranding vatbare stoffen



4.3 Stoffen die in contact met water brandbare gassen vormen

# IMDG GEVAARETIKETTEN

# IMDG GEVAARETIKETTEN



5.1 Oxiderende stoffen



5.2 Organische peroxiden



6.1 Giftige stoffen



9 Diverse gevaarlijke stoffen en voorwerpen



Milieugevaarlijke stoffen



6.2 Besmettelijke stoffen



7 Radioactieve stoffen



7 Radioactieve stoffen



Verwarmde stoffen

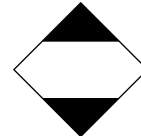

Beperkte hoeveelheden "limited quantities"



7 Radioactieve stoffen



7 Radioactieve stoffen



8 Bijtende stoffen



**DANGER**



THIS UNIT IS UNDER FUMIGATION WITH \_\_\_\_\_

APPLIED ON \_\_\_\_\_  
 DATE: \_\_\_\_\_  
 TIME: \_\_\_\_\_ HOURS  
 VENTILATED ON: \_\_\_\_\_

**DO NOT ENTER**

METHYL BROMIDE ALUMINIUM PHOSPHIDE

Gefumigeerde  
transporteenheid



Ontpofbaar



Brandbevorderend



Brandgevaarlijk



Giftig



Houder onder druk



Corrosief



Schadelijk



Op termijn  
schadelijk  
voor de  
gezondheid



Milieugevaarlijk

## IMO-SYMBOLLEN (SCHIP)



Zwemvest



Reddingsboei met touw



Brandalarm



Gevaar



Richting uitgang



Vluchtmasker

## BUISMARKERING



### Gevaarsymbool

Voor gevaarlijke stoffen wordt het bij wet vastgelegd symbool aangebracht.

Medium	Groepskleur	RAL-code	Tekstkleur
Gassen		1004	zwart
Blusleidingen		3000	wit
Lucht		5012	wit
Water		6010	wit
Ontvlambare vloeistoffen		9005	wit
Ontvlambare vloeistoffen		8001	wit
Stoom		9006	zwart
Zuren en basen		4001	wit



**Start**  
Aandacht  
Begin van de beweging



**Stop**  
Onderbreking  
Einde van de beweging



Naar rechts



Naar links



**Einde**  
van de beweging



**Gevaar**  
Noodstop



Omhoog



Omlaag



Vooruit



Achteruit



Horizontale afstand



Verticale afstand

BREKER	CHAUFFEUR	
		
<b>TAKEN?</b>		
<p>Wielen steeds recht houden! Chauffeur: één hand bovenop stuurwiel, de andere hand op handrem.</p>		

BREKER	CHAUFFEUR	
		
<b>TAKEN?</b>		
<p>Stuurwiel één derde naar links draaien!</p>		

BREKER	CHAUFFEUR	
		
<b>TAKEN?</b>		
<p>Stuurwiel één derde naar rechts draaien!</p>		

BREKER	CHAUFFEUR
	<p>Stuurwiel maximaal naar rechts draaien</p>
<b>TAKEN?</b>	
<p>Volledig rechts draaien!</p>	

BREKER	CHAUFFEUR
	<p>Stuurwiel maximaal naar links draaien</p>
<p><b>TAKEN?</b></p>	
<p>Volledig links draaien!</p>	

BREKER	
	<p><b>TAKEN?</b></p>
<p>Vertraag! Hand van breker beweegt op en neer</p>	

BREKER	CHAUFFEUR
	
<p><b>TAKEN?</b></p>	
<p>STOP-teken! Chauffeur moet direct handrem aantrekken</p>	

BREKER	CHAUFFEUR
	<p>Chauffeur rijdt naar breker toe</p>
<p><b>TAKEN?</b></p>	
<p>Rij naar breker! Breker beweegt hand naar zijn borstkas</p>	

## Voorkant

Toprail beschadigd	00
Bodemrail beschadigd	01
Gat/scheur	02
Volumeafwijking	03

## Links

Toprail beschadigd	10
Bodemrail beschadigd	11
Gat/scheur	12
Volumeafwijking	13
Hoekstijl beschadigd	14

## Achterkant

Toprail beschadigd	20
Bodemrail beschadigd	21
Gat/scheur	22
Deuren beschadigd	23
Deuren niet volledig gesloten	24

## Rechts

Toprail beschadigd	30
Bodemrail beschadigd	31
Gat/scheur	32
Volumeafwijking	33
Hoekstijl beschadigd	34

## Bodem

Vloer beschadigd	40
Vorkopeningen beschadigd	41

## Dak

Dekzeil beschadigd	50
Dekzeil ontbreekt	51
Gat/scheur	52
Dekzeil niet bevestigd	53
Volumeafwijking	54
Zegellijn beschadigd	55
Zegellijn ontbreekt	56

## Binnenkant

Vuil/stinkt	60
Bodem nat	61
Dakstijlen ontbreken/beschadigd	62
Zijpanelen ontbreken/beschadigd	63

## Tank

Buitenbekleding beschadigd	70
Tankframe beschadigd	71
Geen bottom/toprails links/rechts	72

## Koelcontainer















Reeferkabel ontbreekt	80
Reeferkabel beschadigd	81

## Algemeen

Labels ontbreken	90
Oude labels niet verwijderd	91
Niet verzegeld bij aankomst	92
Container lekt	93
Gedeukt Op Verschillende Plaatsen (G.O.V.P.)	94
Niet verzegeld met lijnzegel	95
Container in fumigatie	96
Buiten dienst	99

## Tabel 1: Goederenbehandeling - Algemene aanslagfactoren

### A. Aanslagfactoren bij gebruik van ENKEL PART aanslagmateriaal

	1	0,8	1,1	1,4	1,6	2	2,1	2,8	4
									
									

Voorbeeld: vast samengestelde  
4-haaks-staalkabel

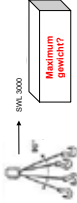















Antwoord 1

SWL 3000  
Maximum  
gewicht

3000 kg  
SWL 2  
Aanslagfactor A:  
Max gewicht van de last of TWB : 6300 kg

### B. Aanslagfactoren bij gebruik van EINDLOOS aanslagmateriaal







	1	0,8	1,1	1,4	1,6	2	2,1	2,8	4
									
									

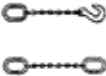

# AANSLAGMATERIEEL







Tabel 2: Aanslagfactoren voor het bepalen van ijzer met kettingen met tophoeken van max. 60°

A. Aanslagfactoren bij gebruik van ENKEL PART aanslagmateriaal

1	1,4	1,7	2,6	3,5
				
				

# AANSLAGMATERIEEL

B. Aanslagfactoren bij gebruik van EINDLOOS aanslagmateriaal

1	1,4	1,7	2,6	3,5
				
				
				

## PROCEDURE ARBEIDSONGEVALLEN

Als u tijdens en door uw werk plots  
een lichamelijk letsel oploopt:

### STAP 1 MELDING

**ONMIDDELLIJK** de hiërarchische lijn  
(laten) verwittigen!!!

### STAP 2 VERZORGING

- ter plaatse (EHBO)
- bij de behandelende arts
- in het ziekenhuis

Hiërarchische lijn geeft blanco medisch  
attest van vaststelling mee.

### STAP 3 INFORMATIE GEVEN

Breng de hiërarchische lijn  
**ONMIDDELLIJK** op de hoogte van de  
**AFWEZIGHEIDSDUUR**, het **LETSEL** en  
de **OMSTANDIGHEDEN** van het  
arbeidsongeval.

## PROCEDURE ARBEIDSONGEVALLEN

### STAP 4 ADMINISTRATIE

Bezorg zo snel mogelijk (binnen de  
48 uren) de nodige papieren (medisch  
attest van vaststelling, ...) aan de  
verantwoordelijke binnen uw firma.

### STAP 5 VERLENGING AO

Breng de hiërarchische lijn  
**ONMIDDELLIJK** (uiterlijk binnen de  
48 uren) op de hoogte van eventuele  
verlengingen! Bezorg alle papieren aan  
de firma.

### STAP 6 WERKHERVATTING

Bezorg zo snel mogelijk het  
werkhervattingsattest bij de  
verantwoordelijke van de firma.

## DRINGENDE ACTIE BIJ ERNSTIG ARBEIDSONGEVAL

**Organiseer zo vlug mogelijk de oproep van de dringende hulpverlening!!!**

### HART- EN ADEMHALINGSSTOP

- start reanimatie

### TRAUMA MET ERNSTIGE SCHADE

- blijf bij het slachtoffer
- knel bloedende vaten af
- houd contact met het slachtoffer

### CHEMISCH LETSEL

- overvloedig en blijvend spoelen van het letsel met water in afwachting van de hulpdiensten
- probeer zoveel mogelijk informatie over het product te verzamelen

### VERDRINKING

- probeer het slachtoffer uit het water te krijgen
- verwijder natte kledij en hou het slachtoffer warm in afwachting van de hulpdiensten

## DRINGENDE ACTIE BIJ ERNSTIG ARBEIDSONGEVAL

### VRIJKOMEN CHEMISCHE STOFFEN

- houd de adem in
- verwijder uzelf en eventuele collega's uit de omgeving, **HAAKS OP DE WIND!**
- probeer zoveel mogelijk informatie over het product te verzamelen

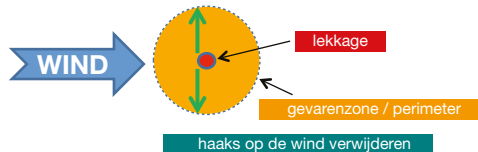

## ISPS (INTERNATIONAL SHIP AND PORT FACILITY SECURITY CODE)

De ISPS-code toepassen is een wettelijke verplichting voor alle schepen, havenbedrijven en havenwerknemers die in internationale handel betrokken zijn. De verplichte identificatie, verificatie en aanwezigheidsregistratie is daarbij een belangrijke opdracht van de bedrijven en haar medewerkers.



Camerabewaking

**HAVENARBEIDERS MOETEN ALTIJD IN HET BEZIT ZIJN VAN HUN ALFAPASS EN EVENTUEEL EEN GEPERSONALISEERDE BEDRIJFSEIGEN KAART. CORRECT MEEWERKEN AAN DE SECURITY OPDRACHT VAN BEDRIJVEN IS DEEL VAN 'UW TAAK'.**

Een bedrijf kan onder volgende beveiligingsniveaus vallen:

**NIVEAU 1: normale veiligheidsniveau** in de haven (identificatie en controle van toegang /zones met beperkte toegang (o.a. terminals)

Havenarbeiders krijgen toegang tot de terminals volgens de bedrijfseigen procedures.

**NIVEAU 2: verhoogd veiligheidsniveau** (extra beveiligingsmensen en patrouilles / beperkte toegangswegen / verhoogde controles van mensen, cargo, persoonlijke goederen, voertuigen.

Havenarbeiders krijgen specifieke toegang op instructie van de terminalleiding.

**NIVEAU 3: nood aan uitzonderlijke veiligheidsvoorschriften** (veiligheidsdiensten beperken toegang tot haven / operaties kunnen volledig stil gelegd worden (havenkapitein)

Er wordt alleen toegang verleend overeenkomstig de instructies van de bevoegde overheid.

## **HULPDIENTEN VERWITTIGEN? Bel 100 / 112!**

- 1) Bel de hulpverlening op een rustige toon in een duidelijk verstaanbare taal.
- 2) Geef uw naam en het telefoonnummer zodat men u kan terugbellen.
- 3) Geef de ernst van de situatie door en de exacte locatie (bedrijf / kaainummer / ophaalpunt, ...).
- 4) Organiseer ondertussen de opvang van de hulpdiensten aan de gate en zorg voor een snelle en efficiënte begeleiding van de hulpdiensten naar het slachtoffer (follow-me-car).

**VOLG DE BEDRIJFSVOORSCHRIFTEN!**

## BELANGRIJK!

U mag zich **NOOIT** aanbieden op het werk of bij een aanwerving **ZONDER** het door CEWEZ verdeelde minimumpakket:

- Signalisatiebroek
- Signalisatievest
- Veiligheidsschoenen
- Veiligheidshelm
- Signalisatieregenjas
- Handschoenen

Volg daarnaast zeker ook de bedrijfseigen afspraken omtrent kledij. Bij vragen, contacteer uw leidinggevende.

De puntenverdeling vindt u terug op [www.cewez.be](http://www.cewez.be).

VEILIGHEIDSHELM

SIGNALISATIEVEST /  
SIGNALISATIE-  
REGENJAS

HANDSCHOENEN

SIGNALISATIEBROEK

VEILIGHEIDSS-  
SCHOENEN



## VOOR DE JOB

- Ik heb deze taak al eerder verricht
- Ik ken de juiste werkprocedure
- Ik ken alle gevaren van deze taak
- Ik heb de juiste gereedschappen
- Ik heb de juiste beschermingsmiddelen
- De installatie en omgeving is veilig



INDIEN 1 OF MEER VRAGEN NEEN ...  
STOP HET WERK, VRAAG ADVIES,  
STUUR BIJ

INDIEN ALLE VRAGEN JA ... START WERK

## TIJDENS DE JOB

- Voel ik me veilig tijdens de uitvoering
- Hanteer ik de juiste werkmethode
- Gebruik ik de juiste gereedschappen
- Gebruik ik de beschermingsmiddelen
- Werk ik veilig voor mijn omgeving
- Werken anderen in mijn omgeving veilig



INDIEN 1 OF MEER VRAGEN NEEN ...  
STOP HET WERK, VRAAG ADVIES,  
STUUR BIJ

INDIEN ALLE VRAGEN JA ... START WERK

## NA DE JOB

- Nooit onveilig gevoeld of gehandeld
- Geen gevaren achtergelaten
- Volgende keer geen verbetering nodig



MELD DE JOB AF, BESPREEK OPMERKINGEN



WEET JE WAAR



## VOORBEELDEN VAN GEVAREN

- Struikelgevaar (vallen, uitglijden)
- Werken op hoogte
- Vallende/rondvliegende voorwerpen
- Wegvliegende (stof)deeltjes
- Gereedschappen/machines
- Bewegende voertuigen
- Lawaai/trillingen
- Elektrocutie
- Weersomstandigheden
- Voertuigen/doorgangen
- Beperkte/verstoorde communicatie
- Beperkte zichtbaarheid
- Onstabiele installatie/wegdek
- Beperkte toegang aan boord
- Besloten ruimte/mangot
- Morsen/lekken van producten
- Chemische producten (dampen/gas)
- Explosiegevaar
- Brandgevaar (open vuur/hitte)
- Verdrinking/verstikking
- Ergonomisch gevaar (overbelasting)
- ...



## TAKE 5! FOR SAFETY

1. STOP EN  
DENK NA



2. HERKEN  
DE GEVAREN

5. WERK  
VEILIG

3. BEOORDEEL  
DE RISICO'S

4. NEEM DE NODIGE  
MAATREGELEN

Neem je verantwoordelijkheid  
op de werkvloer.



Breng jezelf en je collega's  
niet in gevaar:

**werk nooit onder invloed.**









**C E W E Z**

De ene brand is de andere niet. Afhankelijk van het soort brand mogen bepaalde blusmiddelen gebruikt worden.

- **Klasse A:** brandende vaste stoffen
- **Klasse B:** brandende vloeistoffen en vloeibaar geworden stoffen
- **Klasse C:** brandende gassen
- **Klasse D:** brandende metalen
- **Klasse E:** elektrische installatie
- **Klasse F:** brandend vet

Voor iedere klasse is een pictogram.

Deze vindt u terug op de blusapparaten: het pictogram geeft daarmee aan voor welke brand het apparaat het meest geschikt is.

	BRANDSTOF	KENMERKEN	VOOR- BEELDEN	BLUSSTOF
	Vaste stoffen	Gloed en vlammen	Hout, papier, textiel	Water, schuim, ABC poeder
	Vloeibare stoffen	Vlammen	Olie, benzine, vetten	Schuim, CO <sub>2</sub> , BC poeder, ABC poeder
	Gassen	Vlammen	Butaan, propaan, aardgas	CO <sub>2</sub> , BC poeder, ABC poeder
	Brandbare metalen	Gloed en vlammen	Magnesium, aluminium, natrium	D poeder (metaal-brand-poeder)
	Electriciteit	Toxische rook	Elektrische installatie	CO <sub>2</sub> -blusser
	Oliën en vetten	Vlammen	Frituurvet	Vetblusser, blusdeken



## PROCEDURE ZIEKTE

Een havenarbeider is verplicht elke arbeidsongeschiktheid (idem met verlenging of hervat) **onmiddellijk** te melden aan Cewez. De havenarbeiders die reeds aangeworven zijn dienen dit **vóór de aanvang van de shift** te melden aan de betrokken firma en bovendien ook aan Cewez.

Melding aan Cewez via:

- **het groene nummer:** 0800 16931
- **het algemeen nummer:** 050 55 90 55
- **per fax:** 050 55 29 43
- **per mail:** info@cewez.be

Bij melding buiten de kantooruren dienen volgende gegevens doorgegeven te worden op het antwoordapparaat: naam, voornaam, afwezigheidsduur, correct verblijfadres, behandelende geneesheer, huis verlaten J/N.

De melding aan de firma gebeurt ook telefonisch.



Een zware griep  
is een goede reden.

Je collega's rekenen op jou dat je **een goede reden** hebt om niet naar het werk te komen.





CEWEZ vzw  
Evendijk-Oost 244 • B-8380 Zeebrugge  
T +32 50 55 90 55 • F +32 50 55 29 43  
[www.cewez.be](http://www.cewez.be) • [info@cewez.be](mailto:info@cewez.be)